

КОСАТЕQ



Korean Catering
Equipment Manufacturing
Company Inc.

ПРАКТИКА®

МАШИНА ТЕСТОМЕСИЛЬНАЯ ДЛЯ КРУТОГО ТЕСТА

МОДЕЛИ: HSHWM6 ECO, HSHWM12.5 ECO,
HSHWM25 ECO

РУКОВОДСТВО ПО ЭКСПЛУАТАЦИИ



Изготовитель: “*Kocateq*” (Ю. Корея)

ХОТЯ ЭТОТ ДОКУМЕНТ ПОДГОТОВЛЕН С БОЛЬШОЙ ТЩАТЕЛЬНОСТЬЮ, СОТРУДНИКИ И ПРОДАВЦЫ НАШЕЙ КОМПАНИИ НЕ МОГУТ ПРИНЯТЬ НА СЕБЯ КАКУЮ-ЛИБО ОТВЕТСТВЕННОСТЬ, СВЯЗАННУЮ С ЕГО НЕПРАВИЛЬНЫМ ПОНИМАНИЕМ ИЛИ ИСПОЛЬЗОВАНИЕМ (В СЛУЧАЕ ВОЗНИКНОВЕНИЯ СОМНЕНИЙ В ТЕХ ИЛИ ИНЫХ ПОЛОЖЕНИЯХ НАСТОЯЩЕЙ ИНСТРУКЦИИ НЕОБХОДИМО ПРЕКРАТИТЬ ИСПОЛЬЗОВАНИЕ И ОБРАТИТЬСЯ ЗА РАЗЪЯСНЕНИЯМИ К ПРОДАВЦУ).



Содержание.

1. Важные положения и предупреждения	3
2. Описание оборудования	4
3. Рекомендации по защите окружающей среды при выбрасывании оборудования	4
4. Транспортировка, упаковка и хранение машины	5
5. Технические характеристики	5
6. Установка	5
7. Эксплуатация оборудования	7
8. Очистка оборудования	8
9. Условия гарантии	8
10. Электрическая схема	10

Вы приобрели профессиональную высококачественную тестомесильную машину “Kocateq” (Ю. Корея), сертифицированную на соответствие требованиям директив и нормативов безопасности Европейского сообщества (знак соответствия CE).

Благодарим за Ваш выбор и надеемся, что приобретенное Вами оборудование удовлетворит Ваши запросы и ожидания.

Приглашаем Вас внимательно ознакомиться с инструкцией по эксплуатации перед включением и использованием тестомесильной машины, именуемой в дальнейшем оборудование или машина.

1. Важные положения и предупреждения.

Эта инструкция является составляющей частью вашей машины и должна храниться в нормальных условиях. **Обязательно ознакомьте менеджера и персонал, отвечающий за оборудование, с содержанием этой инструкции, при смене персонала не забывайте ознакомливать новых работников с требованиями, содержащимися в этой инструкции (не забывайте выполнять эту просьбу также при передаче этой машины в другую организацию или при повторной установке машины в другом подразделении Вашей организации).**

На момент включения машины Вам следует выделить лицо, ответственное за машину. Наш персонал проведет подробный инструктаж по правилам техники безопасности, корректной эксплуатации машины. Пожалуйста, строго следуйте предписаниям нашего персонала особенно при установке машины - это позволит Вам использовать в дальнейшем машину с наиболее высокой производительностью, позволит избежать выходов машины из строя.

- **Перед установкой и использованием машины, внимательно изучите все положения этой инструкции. Игнорирование или невыполнение установок и указаний, содержащихся в этой инструкции, приводит к преждевременным поломкам машины, ее неудовлетворительной работе, аннулированию гарантийных обязательств.**
- **Перед проведением процедур, связанных с переустановкой, обслуживанием, очисткой машины, обязательно отключите машину от основной электрической сети.**
- **В случае если необходима переделка Вашей электрической сети, или Вы не уверены в параметрах электрической сети, Вам следует обратиться к квалифицированному электрику из сервисной службы для проведения соответствующих работ или консультаций.**
- **Устройство машины, материалы, применяемые при ее изготовлении, позволяют использовать ее на протяжении многих лет без каких-либо затруднений.**
- **Аппарат является источником повышенной опасности, неквалифицированное использование машины может привести к тяжелым последствиям: порезам, электрическим травмам.**
- **Аппарат предназначен для эксплуатации исключительно в закрытом помещении, специально предназначенном для его установки, что должно подтверждаться официально утвержденной строительной документацией при температурах воздуха от + 10 до + 43 Градусов Цельсия и влажности воздуха, не превышающей 70%. Установка аппарата в помещениях, не предназначенных для этого, ЗАПРЕЩАЕТСЯ, и может привести к серьезным повреждениям персонала, самого аппарата и окружающих строительных элементов и конструкций, фурнитуры, мебели и т.д.**
- **Любая модификация аппарата или попытки модификации КАТЕГОРИЧЕСКИ ЗАПРЕЩЕНЫ и ведут к аннулированию гарантии и очень опасны.**
- **На Ваш аппарат распространяется действие стандартных гарантийных обязательств при условии его правильной установки, эксплуатации и обслуживания. Гарантийные обязательства имеют силу только при условии установки и подключения к электрической сети специалистами организации, имеющими действительную лицензию, дающую право проводить такие работы.**

- Если Вы принимаете решение самостоятельно подключить, обслужить или отремонтировать аппарат, пожалуйста, примите во внимание, что нам не известна степень компетентности Вашего персонала, самостоятельное проведение работ опасно для жизни, и может привести к дальнейшим более серьезным неисправностям. Еще раз убедительно просим Вас пользоваться услугами нашего квалифицированного персонала.
- Установка аппарата допускается исключительно в помещениях, специально спроектированных для этих целей, что должно подтверждаться официально оформленной проектной документацией и соответствующими рабочими чертежами. Эксплуатация аппарата разрешается только по окончании всех видов строительных работ и приемки здания с системой соответствующих инженерных коммуникаций в целом.

2. Описание оборудования.

Приготовление крутого теста с пониженным содержанием воды - задача практически недоступная наиболее распространенным тестомесильным машинам с вертикальной осью вращения дежи. Широкое распространение ресторанов восточной кухни, имеющих в своем ассортименте лапшу, изделия из крутого выпеченного или жареного теста с начинкой (например: чебуреки) диктует спрос на специализированные тестомесильные машины со двояной горизонтальной мешалкой. Особенностью этих машин является возможность приготовления крутого теста с влажностью ниже 40% (весовое отношение муки к воде не менее 60:40). Загрузка ингредиентов производится в процессе замешивания через верхнюю откидную крышку. Крышка снабжена большим смотровым окном, позволяющим визуально контролировать процесс перемешивания. По окончании замеса для выгрузки теста необходимо разблокировать опрокидывание дежи, с помощью штурвала наклонить дежу до требуемого положения и выгрузить тесто.

Особенности конструкции:

- Корпус изготовлен из металлического листа покрытого эмалью безопасной для контакта с пищевыми продуктами.
- Внутренняя поверхность дежи и мешалка изготовлены из нержавеющей стали AISI304, не корродируют и легко очищаются.
- Высокий крутящий момент мешалки достигается за счет специализированного редуктора, понижающего скорость вращения мешалки до 17 оборотов/мин.,
- Двигатель снабжен автоматической защитой от перегрузки.
- Датчик открывания загрузочного люка блокирует работу мешалки при его открывании
- С целью оптимизации процесса замеса и выгрузки теста машина снабжена переключателем направления вращения мешалки.

3. Рекомендации по защите окружающей среды при выбрасывании оборудования.

Упаковочные материалы, применяемые в нашем производстве, не загрязняют окружающую среду, являются экологически дружелюбными и допускают рециклирование. Поэтому при выбрасывании упаковочных материалов ими следует распорядиться соответствующим образом. Не выбрасывайте упаковочные материалы или детали упаковки в окружающую среду. В детских руках упаковочные материалы могут привести к удушью, в особенности, пластмассовые пакеты.

Даже когда Вы выбрасываете старое оборудование, делайте это соответствующим образом!

Важно! Доставьте оборудование в местный уполномоченный центр по сбору выбрасываемого электрооборудования. Это позволяет восстановить ощутимое количество ценных материалов.

4. Транспортировка, упаковка и хранение машины.

Разрешается перевозить машину исключительно в заводской упаковке на крытом грузовом транспорте или в контейнере. Заводская упаковка машины включает в себя деревянный ящик, закрывающий корпус машины и деревянную паллету.

Перемещение машины к месту установки.

Перемещение машины к месту установки должно осуществляться исключительно в упакованном виде.

Хранение машины.

Допускается длительное хранение новой машины в закрытом складском помещении, предотвращающим прямое попадание на части и корпус машины влаги, корродирующих веществ, абразивных материалов. Допустимая температура хранения 0 - +30 Градусов Цельсия при относительной влажности 90%RH. Место хранения должно быть защищено от вибрации. При хранении машина должна осматриваться не реже 1 раза в течение 3 месяцев на предмет отсутствия влияния вредных факторов, перечисленных выше.

В случае если Вы собираетесь законсервировать машину на продолжительный период времени (например, на зимний период), Вы обязаны полностью очистить машину от остатков пищи, произвести дезинфекцию всех емкостей и трубопроводов машины и вызвать представителя сервисной организации для проведения работ, связанных с консервацией машины (данная услуга оплачивается дополнительно). Хранение машины, бывшей в эксплуатации, без ее предварительной очистки и консервации может привести (особенно в зимний период при отрицательных температурах) к серьезным повреждениям машины, все последствия связанные с этим лежат на вашей организации.

5. Технические характеристики.

Модель	HSHWM6 ECO	HSHWM12,5 ECO	HSHWM25 ECO
Объем, л	20	36	55
Подключение	220/1/50		
Максимальная загрузка, кг (влажность не менее 40%)	6	12,5	25
Максимальная скорость, об/мин	18		
Мощность, Вт	0,75	1,5	2,2
Вес, кг	75	108	145
Габаритные размеры, мм	610×400×630	700×460×820	530×460×820

6. Установка.

Удаление упаковки и установка машины в месте эксплуатации.

- Все машины, поставляемые компанией «Kocateq», проходят тщательную проверку на соответствие заявленным стандартам и отсутствие механических повреждений перед отгрузкой.
- При получении машины удалите упаковку и проверьте целостность машины и аксессуаров. В случае если Вы обнаружили повреждения, обращайтесь с претензией к компании - перевозчику, не используйте машину до ее проверки нашим квалифицированным персоналом.
- Машина должна быть установлена на чистой, ровной поверхности. Место установки должно быть сухим и хорошо проветриваемым.

- Установите машину на месте ее предполагаемой эксплуатации в соответствии с предварительно официально утвержденными и согласованными планировками размещения оборудования на вашем объекте.

ВНИМАНИЕ! Наша организация, наши монтажники не несут ответственности за правильность проектной документации и устанавливают машину на основании письменных или устных указаний Заказчика. Установка машины не в соответствии с проектной документацией, в помещениях, не предназначенных для этого, в помещениях, построенных с нарушениями строительных норм и правил, может привести к тяжелым последствиям: повреждениям отделки помещений, строительных конструкций, повреждениям машины и т.д., это может также вызвать отказ санитарных служб от приемки смонтированного отделения в целом. Ответственность за любые последствия, связанные с нарушениями, описанными в этом параграфе, полностью лежит на Вашей организации. В случае если требуется перенос (демонтаж и повторный монтаж) машины, он может быть произведен только после оплаты счета за соответствующие услуги. В случае если в результате ошибки проектной организации машина смонтирована так, что ее обслуживание (доступ к элементам, требующим обслуживания) затруднено, то обслуживание машины (в т.ч. в период действия гарантии) будет производиться только после оплаты дополнительных счетов за демонтаж, повторный монтаж машины.

Техника безопасности.

- В интересах безопасности законодательство требует, чтобы монтаж и обслуживания электрооборудования выполнялись компетентными лицами в соответствии с действующими нормами и правилами. Наши монтажники дают гарантию хорошего выполнения работы. Демонтаж электрооборудования следует поручать только квалифицированному электрику.
- При подключении к источнику электрической энергии с помощью вилки и розетки убедитесь в том, что они соответствуют друг другу и что используемый электрический силовой кабель соответствует установленным нормам и правилам. После размещения оборудования доступ к розетке источника электрической энергии должен оставаться свободным.

НЕ РАЗРЕШАЕТСЯ тянуть за кабель при отключении вилки от розетки.

- Необходимо, чтобы электрооборудование было заземлено в соответствии с правилами техники безопасности.
- Сразу после монтажа проведите краткий осмотр оборудования. Если оборудование не действует, то отсоедините его от источника электрической энергии и обратитесь в ближайший центр послепродажного обслуживания. Не разрешается пытаться самостоятельно ремонтировать оборудование.
- **Данное оборудование предназначено для профессионального применения обученным персоналом.** Не разрешайте детям находиться вблизи данного оборудования или играть с ним.
- Не пытайтесь ремонтировать самостоятельно. Все виды ремонта следует поручать техническим специалистам, имеющим соответствующие полномочия, или уполномоченному центру послепродажного обслуживания. В случае неисправности отсоедините неисправное электрооборудование от источника электрической энергии.
- Когда потребуется выбросить данное электрооборудование, сдайте его в центр по сбору рециклируемых отходов.
- Изготовитель не несет никакой ответственности за ущерб, причиненный людям или предметам из-за несоблюдения приведенных выше указаний или из-за вмешательства в какую-либо часть оборудования, или из-за применения запасных частей, не являющихся оригинальными.
- Помните, что машина является источником повышенной опасности. Запрещается блокировать датчики защиты аппарата. В случае возникновения неисправности датчика

незамедлительно обратитесь в авторизованный сервисный центр для проведения ремонтных работ.

- **Запрещено превышать максимальную загрузку теста. Запрещено замешивать тесто несоответствующей заявленной влажности. Все это может привести к повреждению аппарата. Поломки машины, возникшие в результате несоблюдения указанных выше правил, не покрываются гарантийными обязательствами завода-изготовителя.**
- Всегда используйте машину только с закрытой крышкой. Иначе есть опасность получения травмы.
- Не прикасайтесь к аппарату руками, если они и/или ноги влажные/мокрые.
- Не используйте аппарат, если Вы без обуви (босиком).
- Запрещается использование просторной одежды, одежды с открытыми воротниками, короткими рукавами во время работы.
- При отключении аппарата из сети не тяните за шнур, аккуратно, не прилагая излишних усилий, выньте вилку из розетки.
- Не позволяйте использовать аппарат детям, недееспособным лицам, лицам, находящимся в состоянии алкогольного и наркотического опьянения.
- Данная инструкция подлежит использованию исключительно с оригиналом инструкции по эксплуатации, содержащейся в упаковке машины.

7. Эксплуатация оборудования.

Первый запуск машины.

Проведите тщательную очистку бункера и шнека перед первым пуском машины (см. раздел 8). После того как машина была правильно подключена к основной электрической сети нажмите кнопку «Старт» и поверните переключатель в положение «L» (если имеется) - машина начнет работу. Машина не начнет работу, пока переключатель находится в положении «0». Для того чтобы изменить направление вращения шнека поверните переключатель в положение «R».

Для остановки машины нажмите кнопку «Стоп» или поверните выключатель в положение «0». При первом включении оставьте машину работать на холостом ходу (без загрузки продукта) в течение 5 минут. Проследите за тем, что все элементы машины находятся в рабочем состоянии, нет посторонних шумов и запахов.

Если Вы обнаружили какие-либо неисправности в работе машины, незамедлительно отключите ее от основной электрической цепи. Не предпринимайте попыток самостоятельно отремонтировать машину. Незамедлительно свяжитесь с авторизованным сервисным центром для консультации.

Обратите внимание на то, что не все машины укомплектованы переключателем направления вращения шнека. Если ваш аппарат не укомплектован переключателем, просто пропускайте упоминание его в данной инструкции.

Работа на машине.

- Загрузите ингредиенты в миксер. Следите за тем, чтобы не перегрузить миксер (информация по максимальной массе замеса представлена в таблице п.5). Превышение загрузки сверх допустимой, может привести к поломке машины.
- Закройте крышку бункера, с помощью переключателя выберите направление вращения шнека («L» или «R») и нажмите кнопку «Старт».
- Если в процессе замеса необходимо добавить какой-то ингредиент в тесто, остановите машину нажатием кнопки «Стоп» и поворотом переключателя в положение «0». Откройте крышку, добавьте желаемый ингредиент, закройте крышку и снова запустите машину.
- По завершении процесса перемешивания, остановите машину нажатием кнопки «Стоп» или поворотом переключателя в положение «0». Полностью откройте крышку бункера.



Разблокируйте бункер, потянув за рукоятку в нижней части аппарата и опустите его для облегчения процесса выгрузки теста.

Внимание!

- Запрещено менять направление вращения шнека более одного раза в 30 секунд. Для изменения направления вращения шнека в процессе работы аппарата нажмите кнопку «Стоп», измените направления вращения поворотом рукоятки переключателя, снова запустите работу машины нажатием кнопки «Старт»
- Перед тем как приступить к выгрузке теста, проследите, чтобы переключатель режимов работы находился в положении «0».

8. Очистка и обслуживание оборудования.

Перед проведением любых работ по обслуживанию убедитесь, что устройство отключено от основной электрической сети (обеспечен видимый разрыв цепи).

Очистка машины.

Отключите машину от основной электрической сети .

Очищайте части, используя мыло и воду. Избегайте использования абразивов. После очистки частей оборудования хорошо ополосните их и высушите.

Не используйте для чистки продукты, содержащие хлор и кислоту для очистки стальных деталей, (соль, соляную кислоту, даже разбавленную).

- **В случае неисправности отключите устройство от электрической сети и обратитесь к квалифицированному персоналу.**
- Очистку необходимо проводить в конце каждого рабочего дня.
- Запрещается использовать для очистки машины прямые струи воды.
- Запрещается погружать машину в воду.
- Трансмиссионные части машины покрыты высококачественной смазкой. Периодически необходимо добавлять или менять смазку для обеспечения бесперебойной работы аппарата.
- Периодически необходимо проверять натяжение ремней в аппарате.

9. Условия гарантии.

На ваше оборудование распространяются гарантийные условия, указанные ниже, действующие один год с момента покупки. Момент покупки определяется по дате, указанной на нашей накладной. Накладная должна быть подписана и заверена печатью нашей организации. Рекомендуется хранить копию этой накладной вместе с инструкцией на изделие.

Данная инструкция и копия накладной должна быть предъявлена нашему персоналу перед проведением любых работ, связанных с установкой, ремонтом, обслуживанием оборудования. Утеря накладной, инструкции влечет за собой аннулирование гарантии.

Гарантия означает бесплатную замену любых вышедших из строя частей или компонентов оборудования, что вызвано ошибками завода-изготовителя и действиями нашей сервисной организации в период гарантийного срока. Гарантия покрывает исключительно стоимость запасных частей, стоимость доставки запасных частей в пределах Москвы.

Условия действия гарантийных обязательств, содержатся в настоящей инструкции, кроме этого дополнительно напоминаем Вам их главные положения:

- оборудование должно быть введено в эксплуатацию представителями нашей организации;
- обслуживание оборудования должно проводиться представителями нашей организации;
- оборудование должно эксплуатироваться в соответствии с указаниями настоящей инструкции



Не выполнение этих требований ведет к автоматическому аннулированию всех гарантийных обязательств. Осуществление гарантийного ремонта не продляет гарантийный срок на замененные компоненты.

Гарантийные обязательства не покрывают стоимости:

- любых последствий некавалифицированных действий Вашего персонала в отношении оборудования вне зависимости от того, кем, как и при каких обстоятельствах, они были совершены (это относится в равной степени к самостоятельным попыткам подключения/отключения, обслуживания, нарушениям указаний содержащихся в настоящей инструкции);
- частей и компонентов оборудования, подвергшихся механическому разрушению в процессе транспортировки, перегрузки, эксплуатации оборудования;
- любых последствий воздействий третьих лиц, детей, животных на отдельные элементы конструкции оборудования, и оборудование в целом;
- любых работ по ремонту и обслуживанию оборудования, в отношении которого действие гарантии аннулировано;
- частей и деталей оборудования, износившихся или разрушившихся в результате избыточной нагрузки или естественного износа;
- прямого или косвенного ущерба, связанного с эксплуатацией оборудования или неправильной установкой оборудования.

Аннулирование гарантии производится на основании заключения нашего персонала о невыполнении Вами условий изложенных выше.

Оборудование, гарантия на которое аннулирована, может быть отремонтировано нами только после оплаты Вами счета за предполагаемые услуги.

10. Электрическая схема.

HSHWM6 ECO

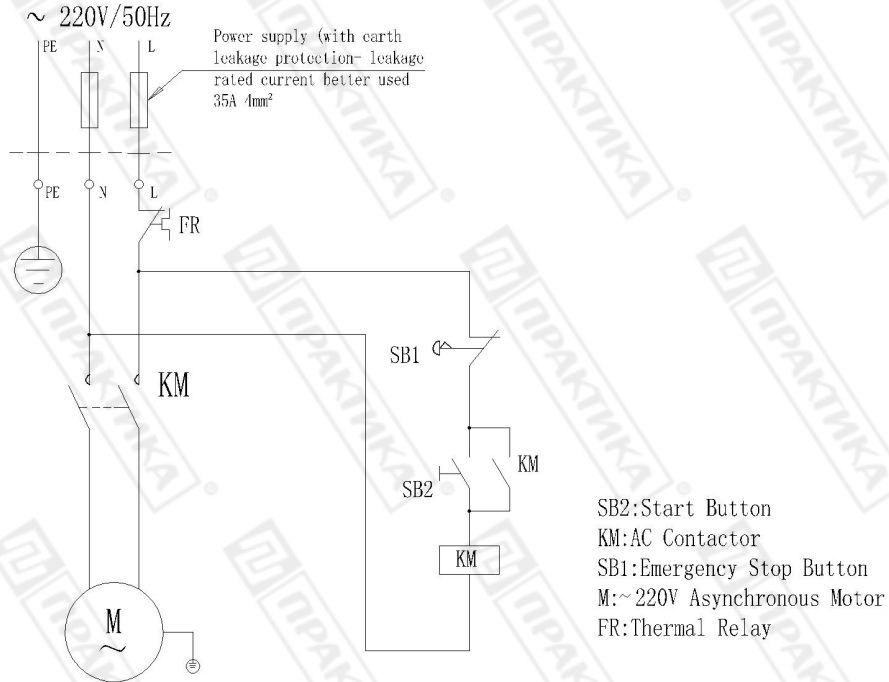

HSHWM12,5 ECO, HSHWM25 ECO

